

保証書

商品名:

保証期間: お買い上げ日より1年間

お買い上げ日: 年 月 日

お客様	ご住所 〒
	お名前
	電話 ()
販売店	住所 〒
	店名
	電話 ()

●正常な使用状態で、保証期間内に故障した場合は、お買い上げの販売店が交換対応いたします。※モデルチェンジの為、同一商品がない場合は同等商品と交換になります。商品廃盤の場合は交換不可となりますので、予めご了承くださいませ。●お買い上げ年月日、販売店がわかるレシートをご用意ください。株式会社ディーエムエー直営のネット通販でご購入いただいた場合は納品書もしくはご注文番号をご用意ください。上記のお買い上げ証明がない場合は、保証対応ができません。●初期不良以外、交換ご依頼品のご持参および持ち帰りにかかる交通費、ご送付される際の送料およびそのほかの費用はお客様のご負担となります。●保証期間内であっても下記の場合は保証対象外となります。1) 使用上の誤りおよび不当な修理や改造による故障・破損。2) お買い上げ後、取り付け時・取り付け場所移動時・引っ越し・輸送時の落下による故障・破損。3) 火災・公害・異常電圧および天災などによる故障・破損。4) 一般家庭以外に使用された場合の故障・破損。5) オークションやフリーマーケット、フリマアプリなど個人転売によって製品を購入した場合。●製品の設置に関する工事費、点灯の不具合に伴い発生する費用、二次的損害(設置納期遅延、施工費、人件費、業務に支障が生じた際の損失)など一切の責任を負いかねますので予めご了承ください

製品仕様

型番	ホワイト:DBC-50WHWH ブラック:DBC-50BKBK		
サイズ/重量	φ413×H161mm(±1mm) / 3.3Kg(±0.1Kg)		
定格電源電圧/周波数	AC100V 50/60Hz		
入力電流	≦0.6A		
全光束	上面点灯	両面点灯	下面点灯
	MIN 88lm MAX 992lm	MIN 135lm MAX 5,527lm	MIN 125lm MAX 4,592lm
消費電力	MIN 1.6W MAX 10W	MIN 1.8W MAX 50W	MIN 1.7W MAX 38W
	常夜灯のみ : 約1.6W		
リモコンOFF/アプリでOFF時(待機状態) : 約1.5W			

※LEDモジュールの設計寿命は40,000時間です。LEDが点灯しなくなるか、光束が70%に低下するまでのいずれか短い時間を推定したもので、製品の寿命を保証するものではありません。

セキュリティ・Wi-Fi(無線LAN)使用に関する注意

- アプリのログインパスワード、Wi-Fiのパスワードは他人に知られないように管理してください。
- デバイスの共有を行う際は、共有する相手のIDの入力を間違えないようご注意ください。
- 本製品およびお使いのルーターの取扱説明書をよく読み、セキュリティ設定をおこなってください。
- 電波を使用している関係上、第三者が不正にまたは偶然にもデータを傍受することが考えられます。不正なアクセスを受ける可能性がある危険性を十分ご理解の上ご使用ください。また機密を要する重要な事柄や、人命に関わることは使用しないでください。セキュリティ対策を施さず、あるいはWi-Fi(無線LAN)の仕様上、やむを得ない事情によりセキュリティの問題が発生した場合、これによって生じた損害に対して当社はいかなる責任も負いかねます。

電波について

- 本製品は国内電波法に基づく特定無線設備の技術基準適合証明を受けた製品です。従って、本製品を使用するときに無線局の免許は必要ありません。
- 電子レンジ付近の磁場、静電気、電波障害が発生するところでは使用しないでください。

免責事項

- 取り付け不備による落下や誤作動や操作不能などにより発生した人身事故、ペットの事故、火災事故およびそれによって生じた損害に関して当社はいかなる責任も負いかねます。
- 地震、風水害、落雷などの自然災害、また火災、公害、塩害、異常電圧などによる故障や損傷、およびそれによって生じた損害に関して当社はいかなる責任も負いかねます。
- お買い上げ後の取り付け時の破損・天井や壁紙などへの損傷、取り付け場所の移設、落下などによる故障や損傷、およびそれによって生じた人身事故、ペットの事故、物損事故などが発生した場合、当社はいかなる責任も負いかねます。

個人情報の取り扱いについて

個人情報は、当社のプライバシーポリシーに基づき、適切な管理と運用をおこないます。

登録商標について

- Google、Android、Google Play、Google Home、Google アシスタントおよびその他の関連するマークとロゴは Google LLC の商標または登録商標です。
- Apple、Appleロゴ、Siri、およびiPhoneは米国その他の国で登録されたApple Inc.の商標です。App StoreはApple Inc.のサービスマークです。
- Wi-Fiは、Wi-Fi Allianceの登録商標です。
- Bluetoothのワードマークおよびロゴは、Bluetooth SIG, Inc.の登録商標です。
- Amazon、Amazon.co.jp、Echo、Alexaおよびそれらのロゴは、Amazon.com, Inc.またはその関連会社の商標または登録商標です。

お問い合わせ

お問い合わせの際は、ご使用の製品型番、ご注文時のご注文番号またはレシートをお手元にご用意いただき、ご使用の環境や症状をできるだけ具体的にお知らせください。

エジソンスマート カスタマーセンター

メール: sp@edison-led.co.jp

TEL: 0120-484-005(平日 10:00-13:00/14:00-17:00)

※土日祝、年末年始、夏季休業、会社都合による休日は受付しておりません。



011-210038

●本製品は国内電波法に基づく特定無線設備の技術基準適合証明を受けた製品です。

EDISON
SMART
エジソンスマート

保管用

DBC2309

取扱説明書

住宅用照明器具(LEDシーリングライト)

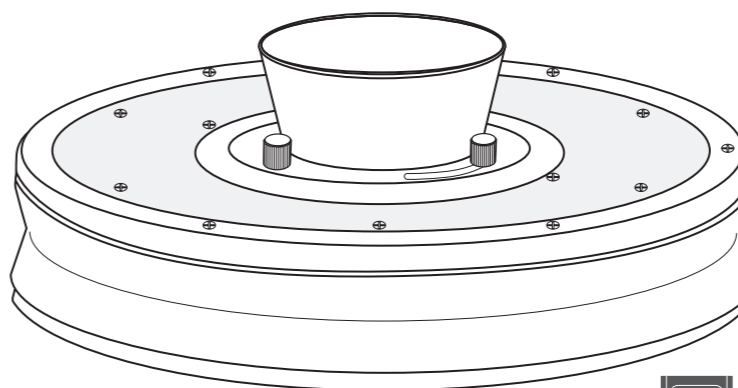
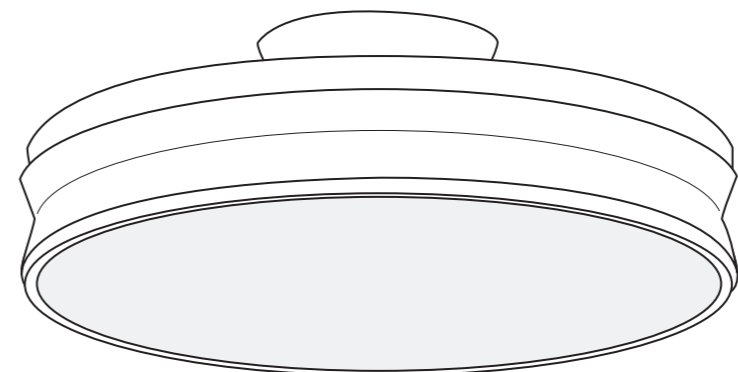

エジソンスマート デュアルシーリングライト

型番: DBC-50WHWH / DBC-50BKBK

このたびはエジソンスマート製品をお買い求めいただきまして、まことにありがとうございます。ご使用前に、この取扱説明書をよくお読みになり、正しくお使いください。保証書は最後のページにありますので、大切に保管してください。

工事店様へ

この説明書は必ずお客様にお渡しください。

本製品は日本国内用に設計されていますので、国外では使用できません。
This appliance is designed for use in Japan only and can not be used in any other country.

もくじ

安全のために必ずお守りください P2~3

リモコン使用上の注意 P4

各部の名称と付属品 P5

取り付ける前に P6

器具の取り付け方 P7~9

器具の取り外し方 P9

リモコンの機能 P10

アプリの登録・設定 P11

デバイスの登録 P12~14

アプリの操作方法 P15

便利な使い方 P16

Alexa・Google Home・Siriとの連携方法 P17~18

故障かな?と思ったら P19

保証・仕様など P20

安全のために必ずお守りください

お使いになる人や、他の人への危害、財産への損害を未然に防ぐため、必ずお守りいただくことを説明しています。また、本文中の注意事項についてもよくお読みのうえ、正しくご使用ください。

警告 取り扱いを誤った場合、人が死亡または重傷を負うおそれがある内容を示しています。

注意 取り扱いを誤った場合、人がけがをしたり、物的損害の発生が想定される内容を示しています。

図記号の説明

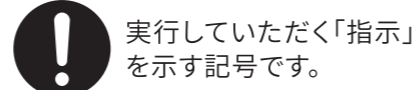
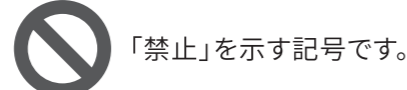
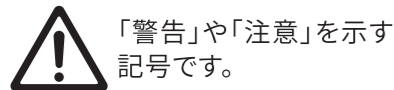

警告

禁止 ●このような場所には取り付けない。
(器具の落下によるけがの原因)

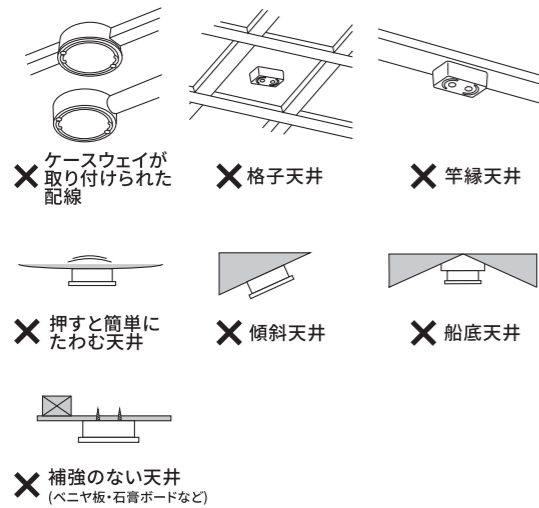

禁止 ●このような配線器具には取り付けない。
(火災・感電・器具の落下によるけがの原因)

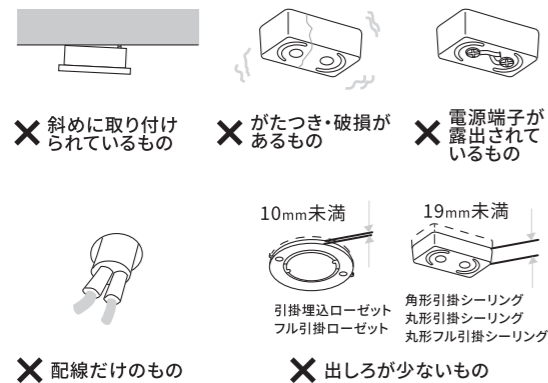

禁止 ●器具の分解や改造、構成部品の交換はしない。(火災・感電・故障の原因)

- 器具のすき間やコネクタに金属類(ヘアピン・針金など)を差し込まない。(感電・故障の原因)
- 定格電圧交流100V以外で使用しない。(過熱し、火災の原因)
- 浴室などの湿気が多い場所や常時温度の高い場所(35℃以上)では使用しない。(絶縁性能が低下し、火災・感電の原因)
- 調光器(明るさを調節できる器具や配線)では使用しない。(100%点灯でも不可)(過熱し、火災の原因)
- 器具の真下にストーブなどを置かない。(過熱し、火災の原因)
- 屋外で使用しない。(火災・感電の原因)
- 点灯中および消灯直後は、器具が高温になっているので触らない。(やけどの原因)
- 器具に物をぶついたり、衝撃を与えない。(落下による破損・けがの原因)
- 器具を燃えやすいもの(カーテンなど)の近くで使用したり、布や紙、アルミ箔などで覆って使用しない。(火災・故障の原因)

厳守 ●天井に配線器具が付いていない場合は、電気工事店(有資格者)に取り付けを依頼する。(配線の工事には資格が必要)

- 器具から煙が出たり、異臭がしたときは速やかに電源を切り、販売店、工事店へ相談する。
- 本書にしたがい、取り付けは確実にを行う。(落下による破損・けがの原因)

注意

禁止

- コネクタや電源コードを無理に引っばったり、ねじったりしない。(電線が断線し、感電・故障の原因)
- 本体や器具、LEDカバーに着色などしない。(故障の原因)
- 湿気が多い場所や水のかかる場所では使用しない。(感電・故障の原因)
- 器具にぶら下がったり、重いものを引掛けたりしない。(落下・破損の原因)
- みがき粉・ベンジンなどの揮発性のもの・合成洗剤・化学ぞうきんで拭いたり、殺虫剤をかけたりしない。(割れ・キズ・変色および落下によるけがの原因)

厳守

- 取り付け、取り外し、お手入れの際は電源(壁スイッチまたはブレーカ)を切る。(感電の原因)(コネクタ差し込み時にLEDが点灯して目をいためる原因)
- 本体を設置後、軽く下に引っ張り、外れないことを確認する。(取り付けが不完全な場合、器具の落下によるけがの原因)
- 器具に警告シール・注意シールが貼付されている場合は、必ずその指示に従う。
- ご使用后、廃棄する場合は清掃回収者への安全面に十分配慮して、処理する。
- 1年に1回は自主点検を実施する。
長期間の使用による発煙・発火・感電・落下などの事故を防ぐため、下記の「点検とお手入れ方法」を参照し、定期点検を実施してください。

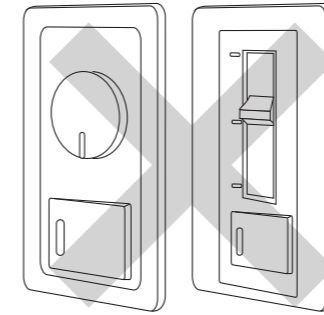

調光器スイッチ例

禁止

調光機能が付いたスイッチにはご使用いただけません。ライトが点滅したり、火災・故障の原因となります。通常の入切スイッチにご使用ください。

※調光器スイッチから通常の入切スイッチに交換する場合は、必ず電気工事店(有資格者)に交換を依頼してください。

点検とお手入れ方法

安全に使用するために、1年に1回程度、点検および清掃をおこなうことをおすすめします。

【点検項目】

- LEDが切れていませんか?
- 正常に点灯しますか?
- 天井との取り付け部、各製品の合わせ目に異常なガタつき、ゆがみはありませんか?
- 異常な臭い、音、発熱はありませんか?
- 本体にひび、割れ、さび、変形などが発生していませんか?

異常を感じた場合は、速やかに電源を切って、販売店、工事店または当社カスタマーセンターまでお申し出ください。

【清掃】(安全のために電源を切ってからおこなってください。)

- 器具のお手入れは柔らかい布で軽く拭いてください。
- 汚れがひどい場合は、薄めた中性洗剤を含ませた布をよく絞って拭き、洗剤が残らないように水を含ませた布で二度拭きしたあと、乾いた布で仕上げてください。
- ホコリはこまめに落としてください。

器具の寿命に関して

照明器具には寿命があります。使用環境によって異なりますが、器具交換の目安は設置して8~10年です。

- 周囲温度が高い場合や連続点灯時間が長い場合は寿命が著しく短くなります。
- 8~10年経つと、外観に異常がなくても内部の劣化が進行しています。点検・交換をしてください。
- 点検せずに長期間使い続けると、まれに、発煙・発火・感電などに至るおそれがあります。
- 3年に1回は、電気工事店などによる点検をお受けください。

※使用条件は周囲温度30℃、1日10時間点灯、年間3000時間です。(JIS C8105-1解説による)

リモコン使用上の注意

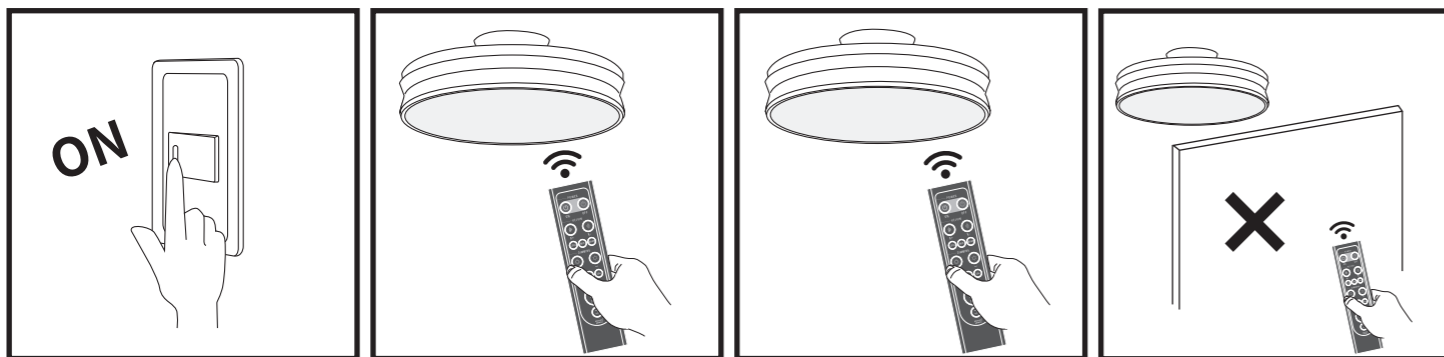

壁スイッチはONにする 器具下面に向けて操作する 器具に近づけて操作する しゃへい物を避ける

- 壁スイッチがOFFになっていると、リモコンは反応しません。使用する際は壁スイッチをONにしてください。アプリで操作する場合も、壁スイッチは常にONにしてください。
- 周辺的环境条件、天井・壁・床の色や材質などにより、リモコン操作がしにくい場合があります。その場合は、器具に近づけてリモコンを操作してください。
- リモコンと器具の間に壁やしゃへい物があると作動しない場合があります。その場合はしゃへい物を避けてリモコン操作をしてください。
- 付属のリモコンは本製品専用です。他の器具にはご使用いただけません。
- リモコンを落としたり、強い衝撃を与えないでください。
- リモコンを温度が高くなる物の上や湿気の多い場所に置かないでください。また水に濡らしたりしないでください。変形や故障の原因となります。
- リモコンの操作ボタンを激しく連続して押さないでください。故障の原因となります。
- リモコンと受信部(本体)との距離が近すぎたり、受信部(本体)に光が直接強く当たっていると、誤作動や反応しない場合があります。
- リモコンの送信部がふさがれていたり、電池が消耗している場合は、赤外線到達距離が短くなり、反応しない場合があります。
- 電池は付属していません。単4形アルカリ乾電池2個を別途用意し、正しく取り付けてください。
- 新旧の電池を混ぜて使用しないでください。電池の液漏れや機器が正常に動作しない場合があります。
- 長期間使用しないときは、必ず電池を取り外してください。
- 破損・変形・劣化を発見した場合は、ただちに使用を中止してください。

POINT

「Edison Smart」アプリと専用リモコンの併用が可能です。



Wi-Fi(2.4GHz帯)に接続した場合のみ

各部の名称と付属品

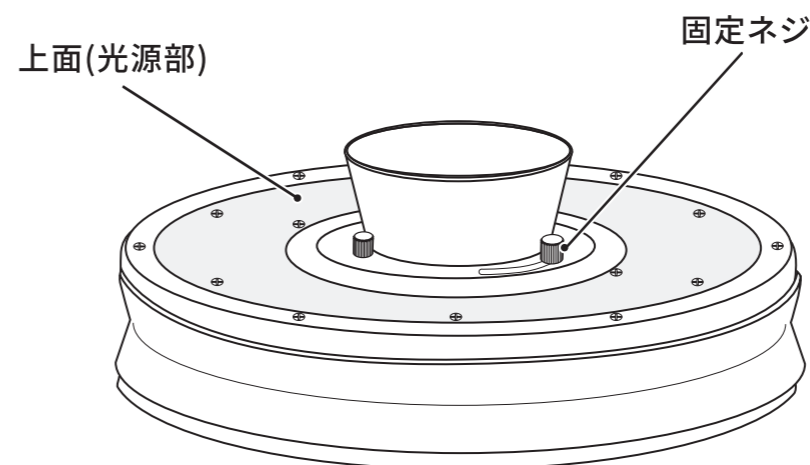
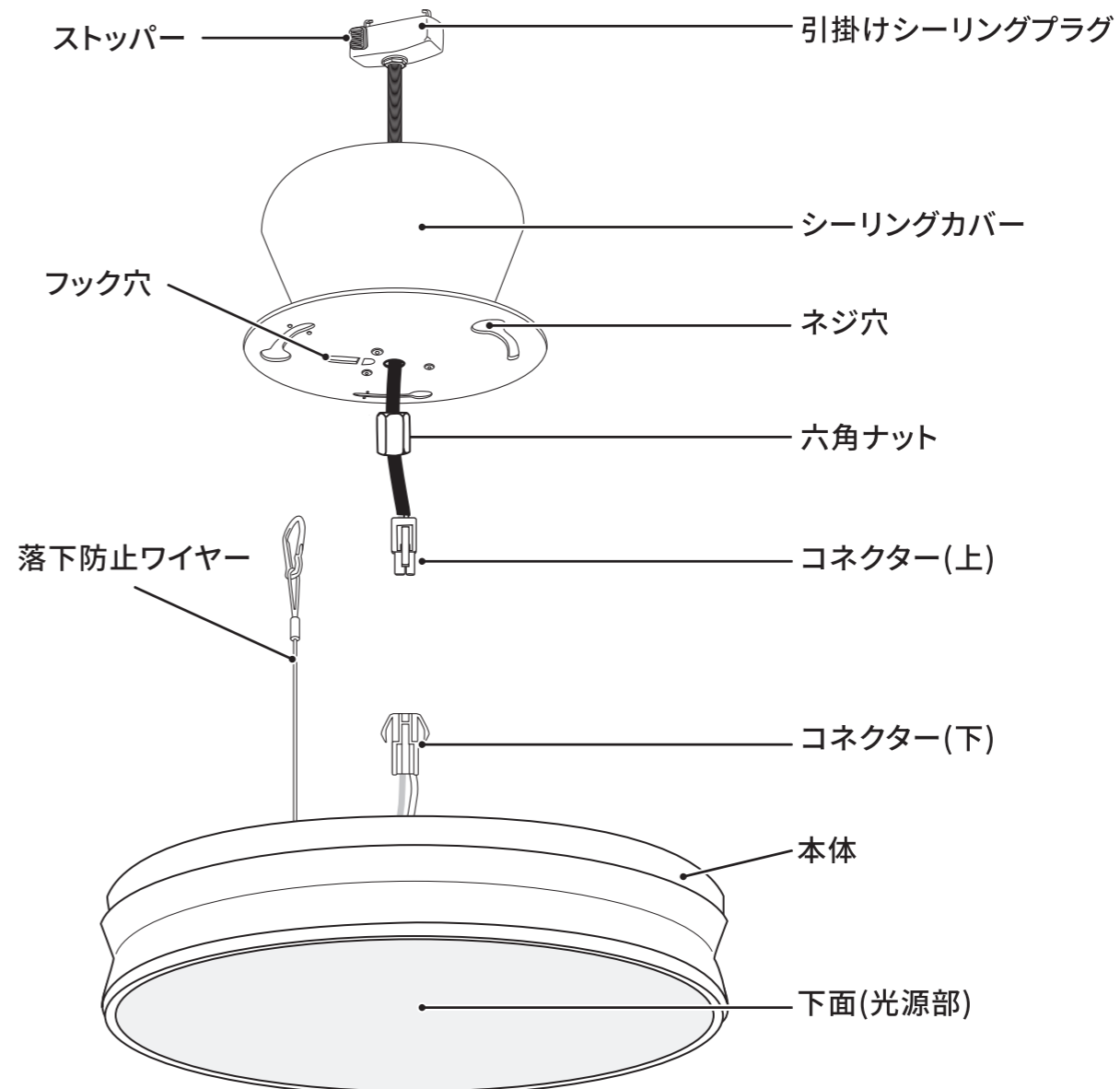

付属品



DBC-IRRCBK

本製品には専用リモコンが付属しています。
(リモコンの操作方法についてはP10をご参照ください。)

※電池は付属していません。別途単4形アルカリ乾電池2個をご用意ください。

取り付ける前に

●天井の配線器具を確認してください。

下記の配線器具に取り付けが可能です。いずれの器具も付いていない場合は、電気工事店(有資格者)に依頼してください。



⊘ 上記の配線器具でも取り付けできないものがあります。詳しくは、P2の「●このような場所には取り付けない。」
「●このような配線器具には取り付けない。」の項目をよくお読みください。

●調光機能が付いた壁スイッチにはご使用いただけません。

点滅および火災・故障の原因となります。

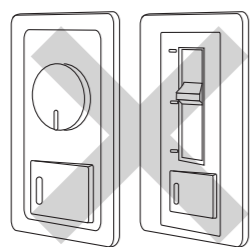

調光機能付きスイッチ

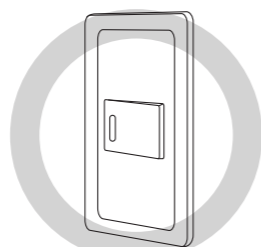

通常の入切スイッチ

●取り付けはできるだけ大人2人でおこなってください。

1人でも取り付けは可能ですが、スムーズな取り付けには大人2人での設置がおすすめです。取り付け時は、万が一の落下に備え、周囲にお子様やペットがいないこと、危険な物がないことをしっかり確認してください。

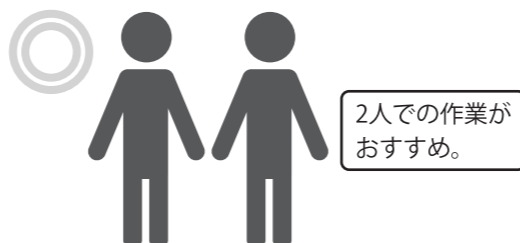

⚠ 少しでも作業に不安がある方は、必ず2人で取り付け作業をおこなってください。どのような場合でも無理はせず、必ず安全を確保した上で作業をおこなってください。不安がある方は、取り付け作業を中止し、販売店もしくは専門の電気工事店などにご相談ください。

器具の取り付け方

1

電源(壁スイッチまたはブレーカ)を切る。

※ブレーカを切る場合、同一ブレーカに接続されている他の機器の電源も同時に切れますのでご注意ください。



器具の取り付けの際は、電源を切る。(感電の原因)(コネクター差し込み時にLEDが点灯して目をいためる原因)

2

天井にシーリングカバーを取り付ける。

①本体からシーリングカバーを取り外してください。

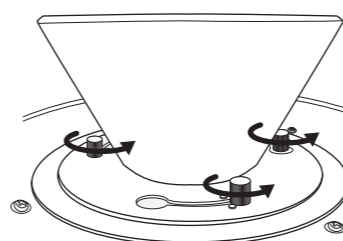

①固定ネジを緩める。

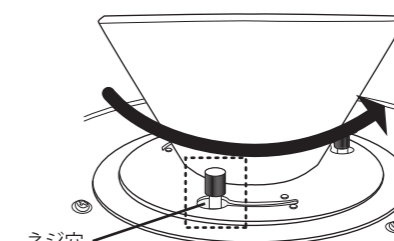

②シーリングカバーを反時計方向にまわして、ネジ穴の位置までスライドさせる。

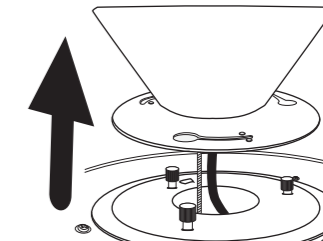

③シーリングカバーを上を持ち上げる。

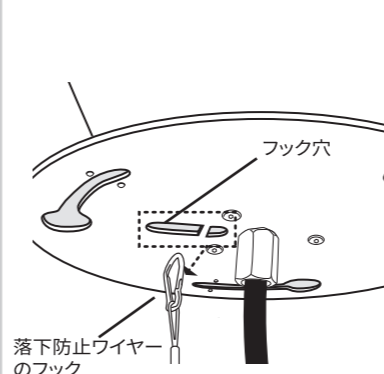

④シーリングカバー側のフック穴から落下防止ワイヤーのフックを外す。

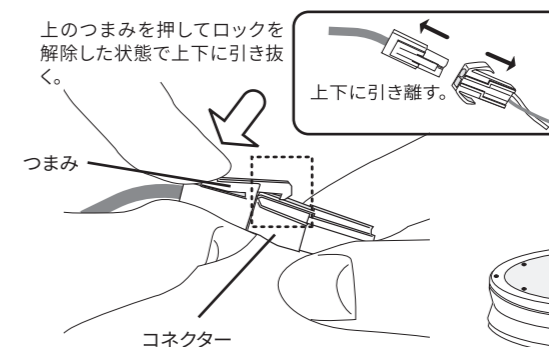

⑤コネクターを外す。
※必ず上のつまみを押しロックを解除した状態で引き抜いてください。ロックされたまま無理に引き抜くとロックが破損するおそれがありますのでご注意ください。

本体からシーリングカバーを外したら次のステップへ

②天井の配線器具に引掛けシーリングプラグを取り付けてください。

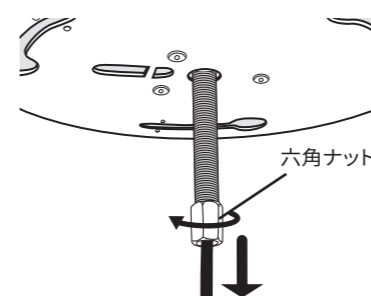

①シーリングカバーの六角ナットを緩めて外す。

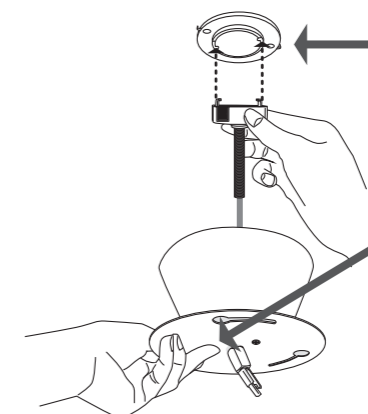

⚠ カチッと音がするまで回転させてください。

⚠ 必ず片手でシーリングカバーを持ちながら取り付けてください。シーリングカバーの重みで電源コードに負担がかかり、断線するおそれがあります。

②引掛けシーリングプラグのツメを配線器具の端子穴に差し込み、プラグをまわす。

器具の取り付け方(つづき)

2
(つづき)

③シーリングカバーを天井に固定してください。

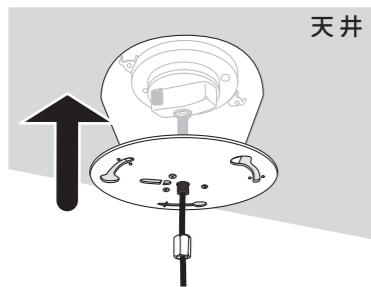

天井

①シーリングカバーを天井に当たるまで押し上げる。

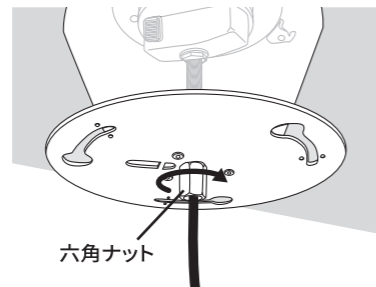

六角ナット

②六角ナットを締めて固定する。

❗ シーリングカバーを天井に強く当て過ぎないでください。天井にキズや塗料が付く原因となります。

❗ 六角ナットを強く締め過ぎないでください。シーリングカバーの変形や破損の原因となります。

❗ 六角ナットで固定後は、シーリングカバーを上下左右に軽く揺らし、ぐらつきがないか、しっかり確認してください。

④シーリングカバーに本体を取り付けます。



警告

●落下防止ワイヤーのフックは確実に取り付けてください。万が一の本体の落下を防ぐワイヤーです。必ず、最初に落下防止ワイヤーのフックをフック穴に取り付けてください。取り付けをしていない、もしくは取り付けが甘いと、本体落下時のけが、破損の原因となります。

●コネクターの接続の際は、必ず本体を下から支えながら取り付けてください。

本体の重みによりコネクタに無理な力が加わると、断線による故障・感電のおそれがあります。コネクタの線に本体の重みが加わらないように気をつけながら作業をお願いします。

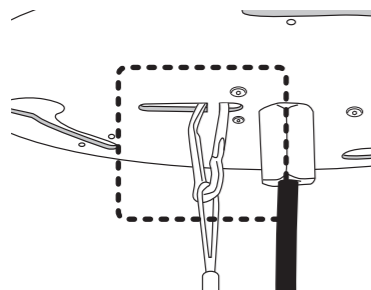

①落下防止ワイヤーのフックをシーリングカバー側のフック穴に確実に取り付け。

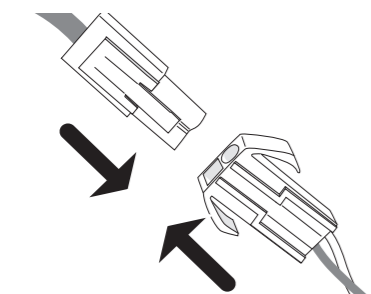

②本体を支えながらコネクタをロックがかかるまで確実に差し込む。



大人2人での作業がおすすめ

1人が本体を持ち上げて支え、もう1人が落下防止ワイヤーのフックとコネクタを取り付けてください。

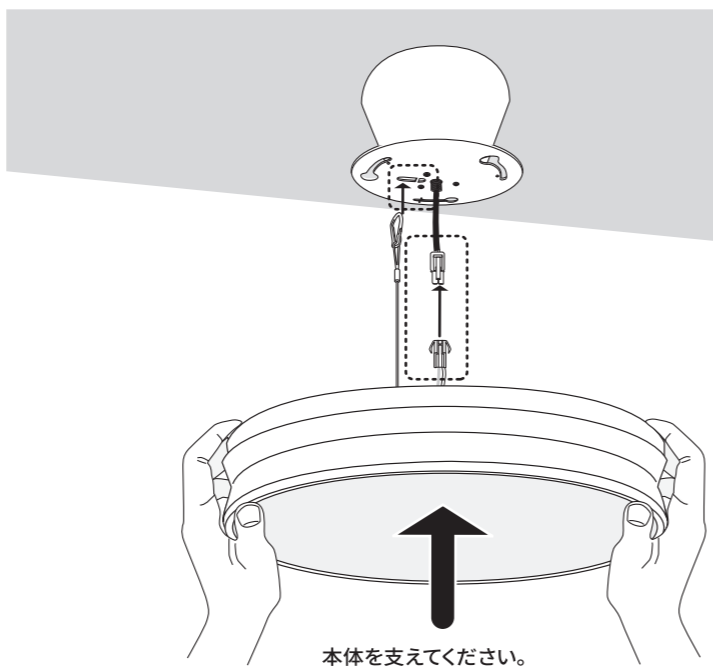

本体を支えてください。

2
(つづき)

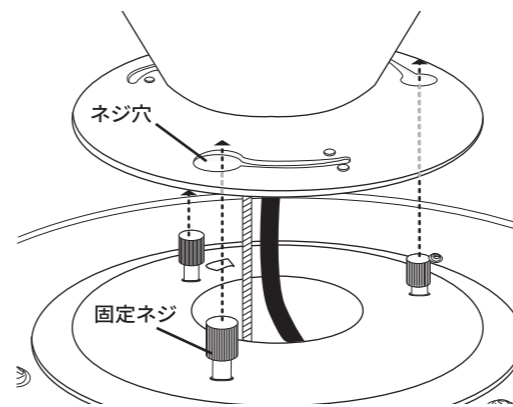

ネジ穴

固定ネジ

③落下防止ワイヤー、コネクタを確実に取り付けたら、電源コードとワイヤーを本体の穴に収めながら上に持ち上げ、3つの固定ネジがネジ穴に入るように押し上げる。

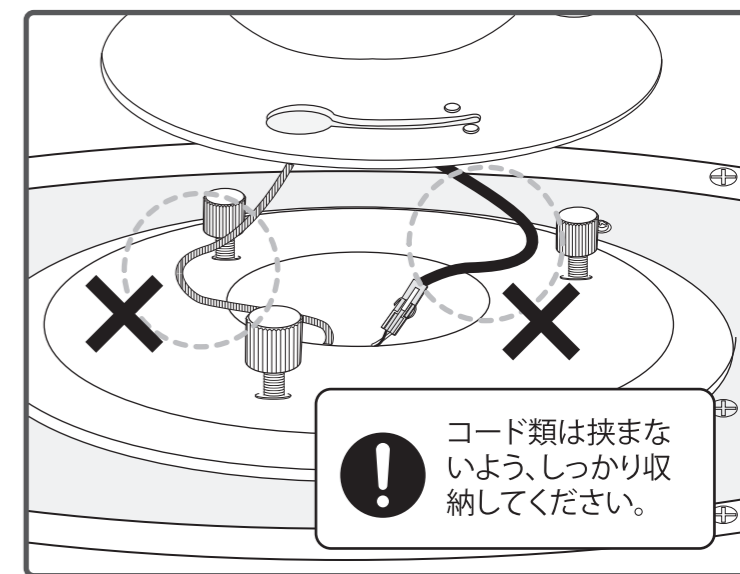

❗ コード類は挟まないよう、しっかり収納してください。

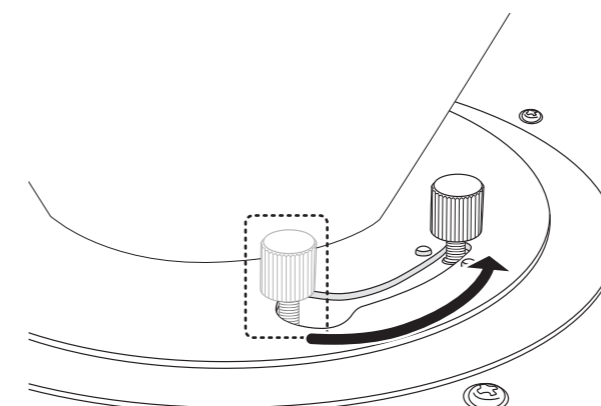

④固定ネジが上図の位置にくるまで、本体を回転させる。

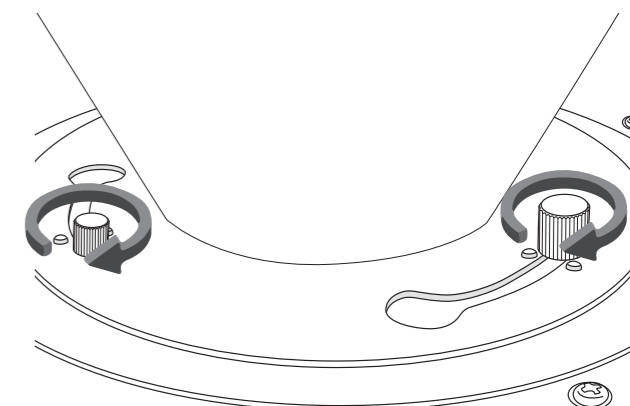

⑤3箇所固定ネジを締める。(3箇所のネジは均等に締めてください。締め過ぎると、製品やパーツが破損するおそれがありますのでご注意ください。)

取り付け完了

作業完了後は、本体から完全に手を離す前に、上下左右に軽く揺らし、完全に固定されていることを確認してください。

器具の取り外し方

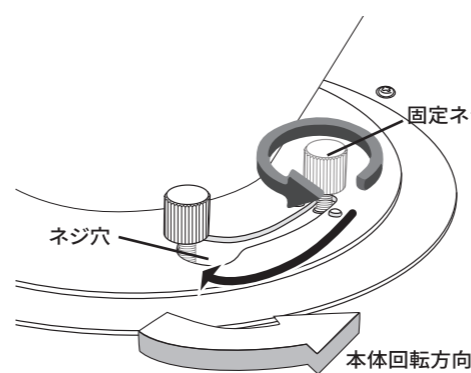

①本体をしっかり支えながら、3箇所の固定ネジを緩め、ネジ穴まで本体を回転させる。

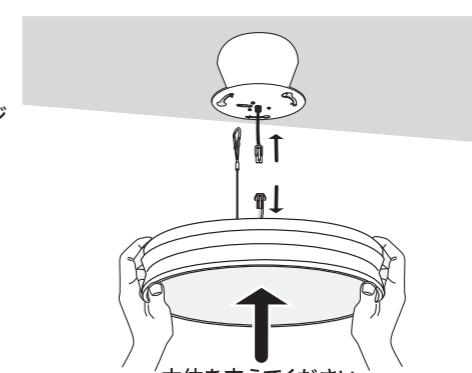

②ネジ穴から本体を引き離し、本体を支えながら、コネクタと落下防止ワイヤーのフックを外す。

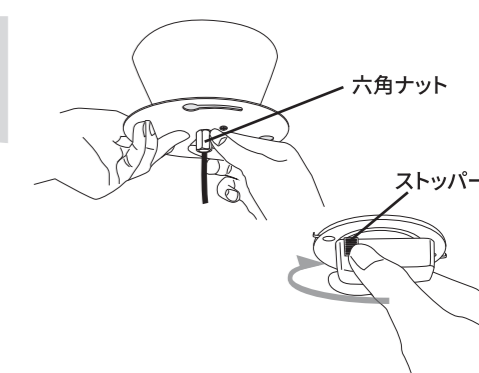

③シーリングカバーを持ちながら六角ナットを緩めてカバーを引き下ろす。その後、引掛けシーリングプラグのストッパーを押しながらプラグをまわして取り外す。

リモコンの機能

リモコンで操作する際は、壁スイッチの電源をONにしてください。
リモコンでの操作の前に、P4の「リモコン使用上の注意」をよくお読みください。

赤外線送信部
シーリングライト本体の下面に向けて操作してください。

電源ON

電源OFF

KELVIN(調色): 白い光と電球色の間で調色ができます。

 KELVIN: 6,500/5,800/5,200/4,600/4,000/3,400/2,700(K)の7段階で調色します。

DIMMING(調光): 明るさを調節できます。

 DIMMING: 100%/85%/70%/55%/40%/25%/10%/1(%)の8段階で調光します。

MODE(モード): 点灯面を切り替えます。

 モード: ボタンを押すごとに点灯する面が切り替わります。

常夜灯: 上面が電球色・1%の明るさで点灯します。

リモコン型番: DBC-IRRCBK

POINT

- 最後に点灯した状態を記憶し、次回同じ状態で点灯するメモリー機能付きです。
- アプリとリモコンは併用して使用が可能です。ただし、タイマー、自動化、外出先からの遠隔操作、細かな調色・調光操作などはアプリからのみ操作が可能です。

電池の入れ方

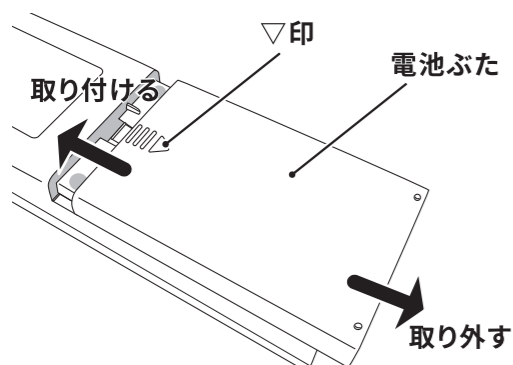

- リモコン裏面の電池ぶたの▽印を押しながら、電池ぶたを下にスライドして取り外す。
- 別途単4形アルカリ乾電池2個を用意し、+の表示に合わせて電池をいれる。
- リモコンに電池ぶたをかぶせ、▽印を押しながらカチッと音がするまでスライドして取り付ける。

アプリの登録・設定

1

「Edison Smart」アプリをダウンロードする。

下のQRコードを読み取るかAPP Store(iOS)、Google Play(Android)で「Edison Smart」と検索してダウンロードしてください。



2

「Edison Smart」アプリにアカウントを登録をする。

- アプリを起動して「登録」をタップする。
- メールアドレスを入力し、「同意します」にチェックをいれ「認証コード」をタップする。
- 登録したメールアドレス宛に送られてきた認証コードを入力する。
- パスワードを設定する。(パスワードは6~20文字以内の英数字の組み合わせで設定)

●認証コードが届かない場合

- ➡メールアドレスが全角になっていないか、スペースが入っていないか、「@」以降も入力されているかご確認ください。
- ➡キャリアメール(携帯会社のメールアドレス)をご使用の場合は、パソコンからのメール受信を許可にする設定をしてください。(それでも届かない場合は、パソコンのメールアドレスや、フリーアドレスを作成してお試しください。)
- ➡迷惑メールフォルダに届いていないかご確認ください。

3

ホームの設定・位置情報の設定をする。※必須ではありません。

- アプリファッターの「設定」をタップし、「グループの管理」をタップする。
- 「私の家..」をタップする。
- 「ホーム名称」「ホームの位置」などを設定する。
- 設定が完了すると、アプリホーム画面上部にホーム名称や天候(位置情報を許可設定にした場合のみ)が表示される。

※「アプリの位置情報の利用」の許可設定や「ホームの位置」を登録しなくてもアプリを使用できます。位置情報を設定しない場合は、地域の気象データ(日の出・日の入り時刻や天気・温度など)を参考にしたスマート設定が使用できません。また位置情報を許可していない場合は、デバイス登録時にWi-Fi名称とパスワードの自動入力ができず、手入力となります。位置情報はあとからでも設定が可能です。

デバイスの登録

方法
その1

簡単にデバイス検索ができて便利です！

スマートフォンのBluetooth設定がONの場合



- ①壁スイッチで3回OFF→ONを繰り返し、シーリングライトを速いグラデーション点滅状態にする。
- ②「デバイスを追加」または右上の「+」→「デバイスを追加」をタップする。
- ③Bluetoothで接続可能なデバイスが自動検出されたら「追加」をタップ。(位置情報の利用を許可している場合は、スマホに接続されているWi-Fi名が自動で表示されます。)
- ④登録するデバイスを選択し「追加」をタップ。



- ⑤Wi-Fi(無線LAN)のパスワードを入力し「確認」をタップする。
※無線LAN(Wi-Fi)は必ず2.4GHzをご選択ください。5GHzでは接続できません。
- ⑥「接続中」の画面が表示され、「追加完了」画面に移行すれば完了。ペンマークをタップするとデバイス名の変更が可能。

アプリの位置情報サービスがONになっている場合は、スマートフォンに接続中のWi-Fi情報を自動入力します。OFFになっている場合は毎回手入力となります。

POINT 壁スイッチがない場合

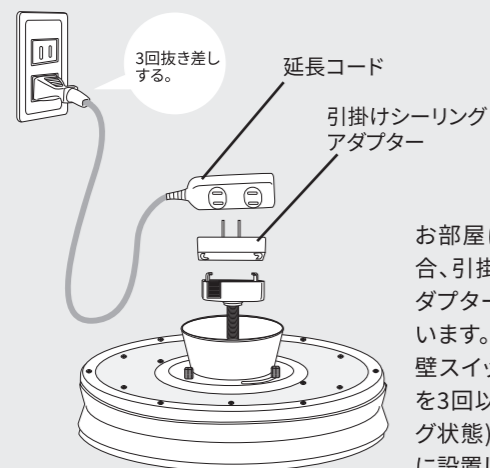

お部屋に壁スイッチがなく、電源のON/OFFがスイッチでできない環境の場合、引掛けシーリングをコンセントプラグに変換できる「引掛けシーリングアダプター」と延長コードを別途ご用意ください。(家電量販店などで売られています。)
壁スイッチでON/OFFをする代わりに、コンセントを抜き差しして、ON/OFFを3回以上繰り返すと、シーリングライトがグラデーション点滅状態(ペアリング状態)になります。デバイス登録をおこなったあとにシーリングライトを天井に設置してください。

方法
その2

スマートフォンのBluetooth設定がOFFの場合



- ①壁スイッチで3回OFF→ONを繰り返し、シーリングライトを速いグラデーション点滅状態にする。
- ②「デバイスを追加」または右上の「+」→「デバイスを追加」をタップする。
- ③「デュアルシーリングライト」を選択する。
- ④右上の項目から「スマート設定」をタップする。

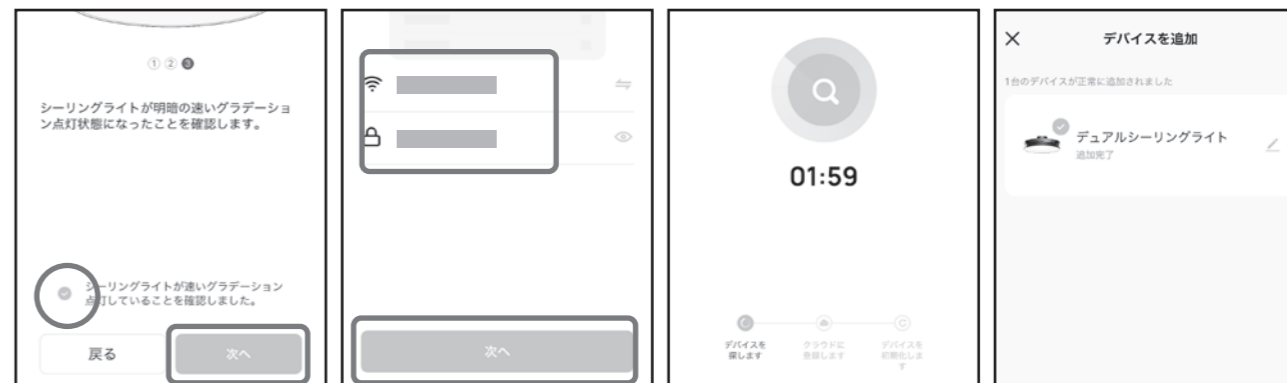

- ⑤画面に従って進み、チェックボックスにチェックをいれて「次へ」をタップ。
- ⑥Wi-Fi(無線LAN)のパスワードを入力し「次へ」をタップする。
※無線LAN(Wi-Fi)は必ず2.4GHzをご選択ください。5GHzでは接続できません。
- ⑦追加中の画面に移行する。
- ⑧「追加完了」画面に移行すれば完了。ペンマークをタップするとデバイス名の変更が可能。

POINT デバイスの追加に失敗する場合

- スマートフォンはWi-Fi(無線LAN)に接続されていますか？
- 2.4GHz帯のWi-Fi(無線LAN)を使用していますか？5GHz帯では接続できません。
※2.4GHz・5GHz帯の自動切替機能があるWi-Fiルーターの場合はWi-Fiルーターの管理画面から一時的に「5GHz帯のネットワークを無効」や「自動切替無効」に設定してください。「バンドステアリング機能」がある場合はバンドステアリング設定を「無効」もしくは「2.4GHzのみ」にしてください。
- Wi-Fi(無線LAN)のパスワードは間違っていないですか？※シリアルナンバー(S/N)やネットワーク名(SSID)はパスワードではありません。
- デバイス(シーリングライト)の電源はONになっていますか？※デバイス(シーリングライト)がグラデーション点灯している状態であれば接続できません。
- デバイス(シーリングライト)、スマートフォン、Wi-Fiルーターは近くにありますか？
- iPhoneの場合、iPhoneの「設定」画面より「Edison Smart」アプリの「ローカルネットワーク」がONになっているかご確認ください。
- Wi-Fiルーターの接続可能台数をオーバーしていないかご確認ください。
- 暗号化方式「WPA3」のネットワークを使用していませんか？「WPA/WPA2」をご選択ください。
- IPアドレスはIPv4のみ接続が可能です。ネットワークがIPv6にしか対応していない場合は接続できません。
※ご使用のWi-FiがIPv6で接続されているか確認するには、Wi-Fiに接続したスマートフォンから、ブラウザで「TEST IPv6」と検索してください。検索結果に表示されたサイトに入ってください「IPv6アドレスが検出されませんでした」と記載があれば登録が可能です。IPv6で接続されている場合は、ご使用のルーターのメーカーやプロバイダにIPv4での接続が可能かご確認ください。
- Wi-Fiルーター側でMACアドレス制限の設定をしていないかご確認ください。
- ポケットWi-Fiなどではセキュリティ設定により接続できない場合があります。

※ネットワークの設定、セキュリティ設定などはご使用のルーターの管理画面よりお願いします。
ログイン方法、設定方法が不明の場合は、ルーターのメーカーにお問い合わせください。
※ルーターのセキュリティ設定を一時的に全て解除するとデバイス登録ができる場合は、ルーターのセキュリティ設定が原因です。ルーターの設定からセキュリティの種類を変えてお試しください。
※接続後に頻繁にオフラインになる場合、ルーターのWi-Fi接続台数の制限数をオーバーしているか、またはルーター側でネットワークの混雑時に5GHz帯を自動選択する機能が働いている可能性があります。ルーターの仕様をご確認ください。

APモードでの追加方法

Wi-Fi(無線LAN)ネットワークが不安定でつながりにくい場合は、遅い点滅状態のAPモード(アクセスポイントモード)での接続をお試しください。※APモードでもWi-Fiの周波数やパスワードに誤りがある場合、セキュリティ設定に原因がある場合は接続できません。あくまでWi-Fi環境が不安定な時にお試しください。



- ①スイッチを3回OFF→ONを繰り返し、ライトを速いグラデーション点滅状態にした後、10秒以内にさらに3回OFF→ONを繰り返し、ゆっくりのグラデーション点滅状態にする。
- ②「デバイスを追加」または右上の「+」→「デバイスを追加」をタップする。
- ③「デュアルシーリングライト」を選択する。
- ④右上の項目から「APモード」(Androidは「互換モード」と表記)をタップする。

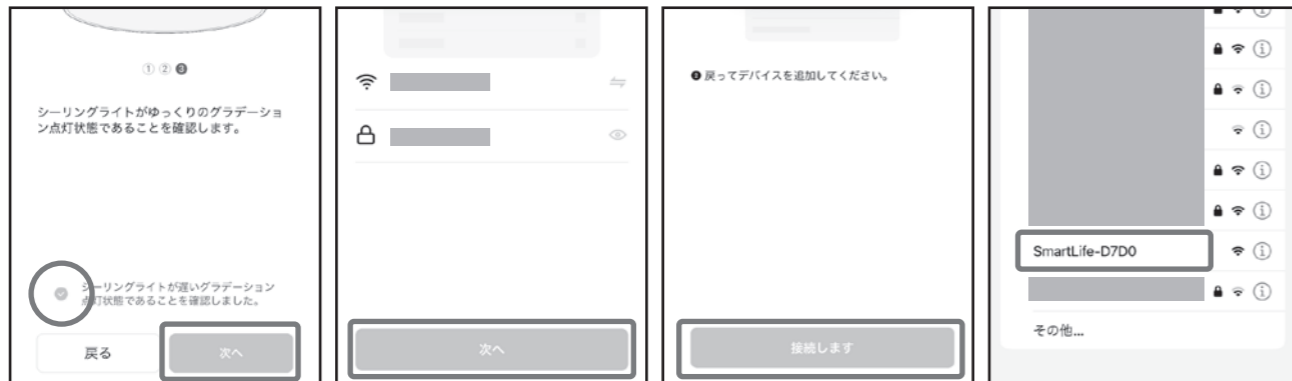

- ⑤画面に従って進み、チェックボックスにチェックをいれて「次へ」をタップ。
- ⑥Wi-Fi(無線LAN)のパスワードを入力し「次へ」をタップする。
※無線LAN(Wi-Fi)は必ず2.4GHzをご選択ください。5GHzでは接続できません。
- ⑦「接続します」をタップするとスマートフォンのWi-Fi設定画面に移行する。
- ⑧「SmartLife-XXXX」を選択する。



- ⑨追加中の画面に移行する。
- ⑩「追加完了」画面に移行すれば完了。ペンマークをタップするとデバイス名の変更が可能。

アプリの操作方法

「ホーム」画面



- ①ホームグループの名称
「設定」→「グループの管理」からグループ設定・名称変更が可能です。
- ②デバイスを追加
新規デバイスを追加できます。
- ③気象情報
ホーム名称を設定し、位置情報を許可するとその地域の気象情報が表示されます。
- ④「シーン」ショートカット
登録した「シーン」が表示され、このボタンから「シーン」の操作が可能です。
- ⑤ルーム、デバイス管理
デバイスが登録されている部屋を選択できます。「・・・」からデバイスの並び替えやルーム管理ができます。
- ⑥デバイス一覧
登録されているデバイスが表示されます。タップするとデバイスの操作画面が表示されます。「共通機能」を使用すれば操作画面を開かなくても簡易操作が可能です。
- ⑦マイホーム
アプリのホーム画面を開きます。
- ⑧スマート
「自動化」「シーン」を設定できます。(→P16を参照)
- ⑨設定
アプリの細かな設定ができます。(→右の「設定」画面を参照)

「設定」画面

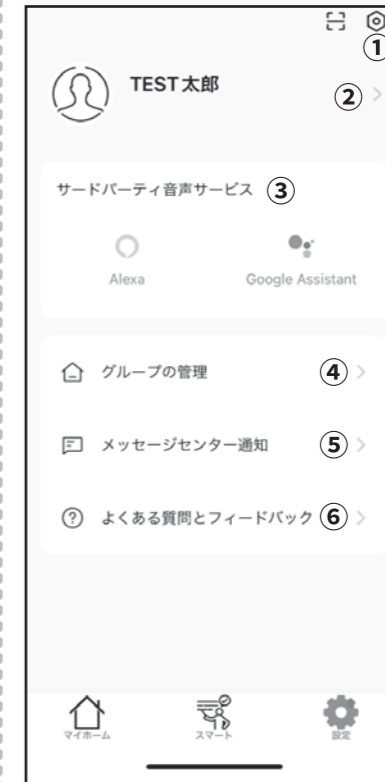

- ①詳細設定
登録メールアドレス変更、パスワード変更、アカウント停止、プライバシー設定、デバイスの自動追加設定、プッシュ通知設定、キャッシュの削除、ログアウトなどアプリに関する設定ができます。
- ②個人情報。
プロフィール画像、ニックネーム変更ができます。
- ③サードパーティ
音声操作できるサービス一覧。
- ④グループの管理
ホームグループの作成、メンバーを追加、ホームグループの削除などができます。
- ⑤メッセージセンター通知
デバイスのアラーム通知、デバイスの状態通知、運営からのお知らせなどが表示されます。通知OFF設定も可能です。
- ⑥よくある質問とフィードバック
FAQの確認や、フィードバックが可能です。

デバイス操作画面

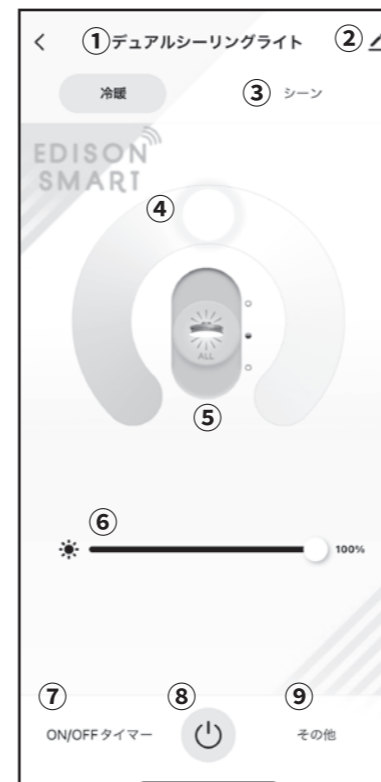

- ①デバイス名・アイコン変更
デバイス名やアイコン画像を変更可能です。
- ②デバイス情報
デバイスIDやMACアドレスなどを確認できます。
- ③シーンと自動化
設定しているシーンや自動化を確認できます。
- ④デバイスのオフライン通知
デバイスがオフラインになった時に通知します。(スマートフォンの通知やアプリの通知設定もONにしてください。)
- ⑤共有デバイス
登録したデバイスを別のEdison Smartアカウントユーザーに共有できます。
- ⑥よくある質問とフィードバック
シーリングライトのFAQの確認やフィードバックが可能です。
- ⑦ON/OFFタイマー
タイマーでON/OFFの設定ができます。点灯している時に設定するとOFFタイマー、消灯している時に設定するとONタイマーが設定されます。
- ⑧電源ボタン
ライトのON/OFFができます。
- ⑨その他
曜日や時間など設定したスケジュールで点灯消灯の自動化が可能です。

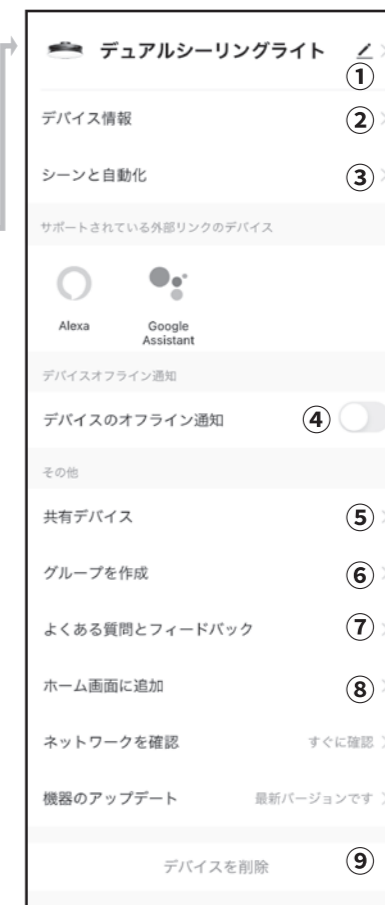

- ①デバイス名・アイコン変更
デバイス名やアイコン画像を変更可能です。
- ②デバイス情報
デバイスIDやMACアドレスなどを確認できます。
- ③シーンと自動化
設定しているシーンや自動化を確認できます。
- ④デバイスのオフライン通知
デバイスがオフラインになった時に通知します。(スマートフォンの通知やアプリの通知設定もONにしてください。)
- ⑤共有デバイス
登録したデバイスを別のEdison Smartアカウントユーザーに共有できます。
- ⑥グループ作成
他の照明とグループ化して一括操作が可能です。
- ⑦よくある質問とフィードバック
シーリングライトのFAQの確認やフィードバックが可能です。
- ⑧ホーム画面に追加
スマートフォンやタブレットのホーム画面にデバイスのショートカットを作成できます。
- ⑨デバイスを削除
登録したデバイスをアプリから削除、もしくは工場時出荷時の状態にリセットします。

便利な使い方

シーン

よく使用するデバイスの設定を登録し、ワンタップで操作できるようにする設定です。



- ① アプリフッターの「スマート」を選択し「シーンを作成」もしくは「+」をタップする。
- ② 「ワンクリック実行」を選択。例：現地の気温が28°C以上の時。
- ③ 「アクション」の「+」をタップし、操作したい項目を設定していく。
- ④ シーン名を付けて、「確認」を押して完了。設定したシーンはアプリホーム画面や、シーン一覧から操作可能。

自動化

時間、曜日、気象などを条件にして、自動でデバイスを操作する設定です。



- ① アプリフッターの「スマート」を選択し「シーンを作成」もしくは「+」をタップする。
- ② 自動化を実行する条件を設定する。(例：平日18時に実行など)
- ③ 「アクション」の「+」をタップし、自動で操作したい項目を設定していく。
- ④ 自動化名を付けて完了。設定した自動化のログは「・・・」より確認可能。自動化を一時的に無効にする設定も可能。

グループ化

複数個のデバイスを使用している場合、グループを作成してグループ化したデバイスを同時に操作することができます。



- ① デバイス操作画面右上の「ペンマーク」をタップ。
- ② 「グループ作成」をタップ。
- ③ グループ化したいデバイスを選択。※異なるジャンルのデバイスの場合、グループ化できません。その場合は「シーン」設定をご活用ください。また、組み合わせによってはグループ操作で一部使用できない機能もあります。
- ④ グループ化したデバイスを一括で操作可能。

デバイスの共有

家族や友人など複数人でデバイスを共有して操作することができます。 ※共有する人は予めアカウント登録が必要です。共有をおこなわず、別の端末から同じID/パスワードでログインして操作することも可能です。



- ① 共有したいデバイス操作画面右上の「ペンマーク」をタップする。
- ② 「共有デバイス」をタップ。
- ③ 共有したい相手のEdison Smartアカウント(メールアドレス)が分かる場合は「アカウントEdison Smart～」をタップして共有をおこなう。不明な場合はメールなどで招待メッセージを送る。
- ④ 共有したアカウントが表示される。

ホーム(グループ)の共有

登録したデバイスやシーンなどをすべて共有することが可能です。(ホームグループ単位) ※共有する人は予めアカウント登録が必要です。共有をおこなわず、別の端末から同じID/パスワードでログインして操作することも可能です。



- ① アプリフッターの「設定」→「グループの管理」をタップ。
- ② 共有したいホームグループを選択し「メンバーを追加」をタップ。
- ③ 共有するEdison Smartアカウントを入力し、権限を選択し申請をおこなう。
- ④ 共有相手のアカウントが招待を承認すれば、共有完了。

Amazon Alexa・Google Home・Siriとの連携

Amazon EchoやGoogle Homeなどのスマートスピーカーがあれば、登録したデバイスを声で操作できます。

Alexaアプリとの連携

連携の前に、Alexaアプリをダウンロードし、アカウント登録もしくはログインをおこなってください。 Amazon Alexaアプリのダウンロード・Amazon Echoの設定はAmazon Alexa、Amazon Echoの取扱説明書をご確認ください。



- ① Edison Smartアプリフッターの「設定」を選択し「Alexa」をタップする。
- ② 「Amazonアカウントでサインイン」をタップ。
- ③ 「リンクする」をタップ。
- ④ リンク済みとなれば完了。Alexaアプリを開いて、登録したデバイスが表示されているか確認してください。

連携方法2



- ① Amazon Alexaアプリを開いてフッターの「その他」→「スキル・ゲーム」をタップする。
- ② 検索窓からアプリ「Edison Smart」を検索する
- ③ 「有効にして使用する」をタップ。
- ④ 「承認を確定」をタップし、「Edison Smartアカウントが正常にリンクされました」と表示されれば完了。

※AlexaアプリにEdison Smartのデバイスが表示されない場合は、先にAlexaアプリとEdison Smartアプリを連携してから、そのあとにデバイス登録をおこなってください。

Alexaアプリの便利な使い方



- ① Alexaアプリを開いてフッターの「その他」→「定型アクション」をタップする。
- ② 設定したい実行条件、アクションを追加する。
- ③ ライフスタイルに合わせたオリジナルのコマンドが完成。

POINT

「定型アクション」を使えば、他社のスマート製品とエジソンスマート製品を組み合わせで一括で操作することも可能です。

Google Homeアプリとの連携

Google Homeアプリのダウンロード・Googleアシスタントの設定はGoogle Home、Googleアシスタントの取扱説明書をご確認ください

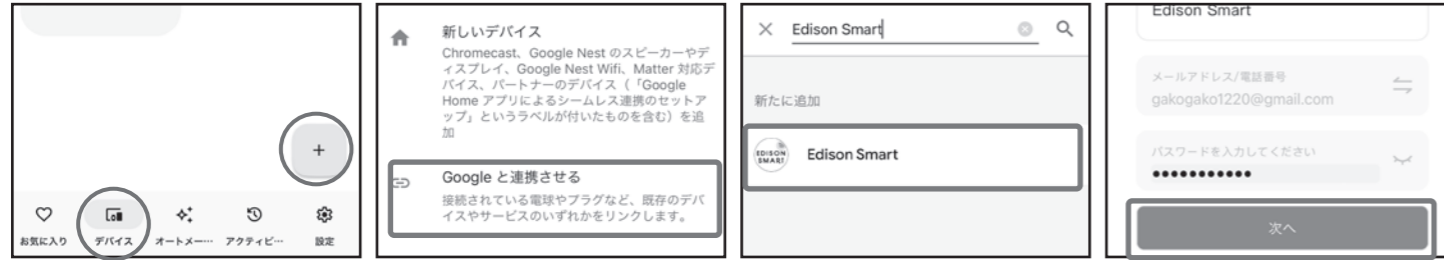

- ①Google Homeアプリを開いて、フッターの「デバイス」→「+」をタップする。
- ②「Googleと連携させる」をタップする。
- ③ 検索欄からアプリ「Edison Smart」を検索し選択する。
- ④Edison Smartに登録のメールアドレス、パスワードを入力して「次へ」をタップし、「許可する」をタップすればリンク完了。

※Google HomeアプリにEdison Smartのデバイスが表示されない場合は、先にGoogle HomeアプリとEdison Smartアプリを連携してから、そのあとにデバイス登録をおこなってください。

Google Homeアプリの便利な使い方



POINT
「オートメーション(ルーティン)」を使えば、他社のスマート製品とエジソンスマート製品を組み合わせ一括で操作することも可能です。

- ①Google Homeアプリフッターの「オートメーション」→「+」をタップする。
- ②設定したい実行条件、アクションを追加する。
- ③ライフスタイルに合わせたオリジナルのコマンドが完成。

声で操作

連携が完了したらAmazon EchoやGoogle Homeのスマートスピーカーから声でデバイスの操作が可能です。

- コマンド例**
アレクサ(またはOK Google)、(デバイス名)を一点けて/消して。
—ONにして/OFFにして。
—明るさを〇%にして。
—(シーン名)をつけて。 ※「Edison Smart」アプリ内でシーン設定をしている場合。
—(シーン名)をONにして。 ※「Edison Smart」アプリ内でシーン設定をしている場合。
—電球色/ソフトホワイト/白色/昼白色/昼光色にして。
※Google Homeでは、色の指定が英語の場合があります。Google Homeアプリでご確認ください。

※音声操作の仕方、言い回しによってはデバイスが動作しないことがあります。
※デバイス名やシーン名はスマートスピーカーが認識しやすいシンプルな名前にしてください。
※デバイス名やシーン名を「Edison Smart」アプリ内で変更した場合は、Amazon AlexaアプリやGoogle Homeアプリにすぐに反映されますが、反映されない場合は再度デバイス検出をおこなってください。

Siriの設定方法

Siriで音声操作できるのは「Edison Smart」アプリで登録した「シーン」のみです。登録デバイス単体の音声操作はできません。「Edison Smart」アプリをダウンロードしているSiri搭載のiPhoneまたはiPadからのみ音声操作が可能です。また、「Hey Siri」を聞き取るを有効にしてください。

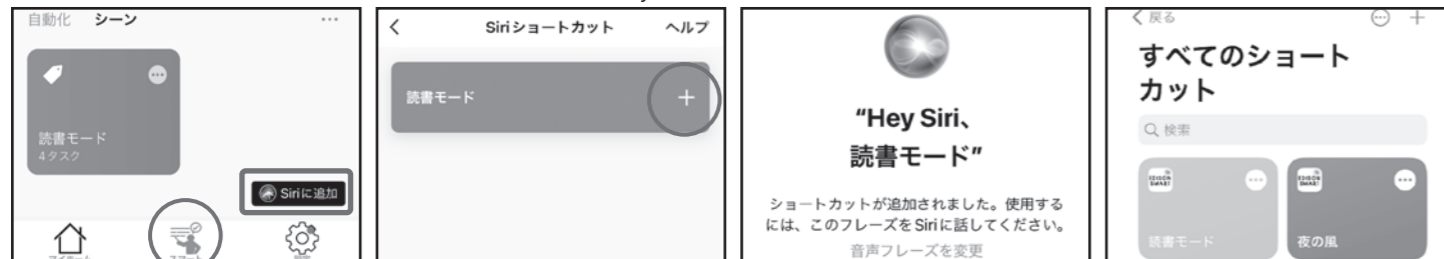

- ①「Edison Smart」アプリフッターの「スマート」をタップする。「シーン」設定をしていることを確認して、右下の「Siriに追加」をタップする。
- ②Siriで操作したいシーンの「+」をタップ。
- ③iPhoneのショートカットに「シーン」が追加される。音声コマンドを変更したい場合は「音声フレーズを変更」で設定。
- ④登録された「シーン」はiPhoneの「ショートカット」にも表示されます。タップして操作も可能です。

故障かな?と思ったら

状態	考えられる原因	対応および回答
照明器具が点灯しない。	壁スイッチがOFFになっている。	壁スイッチをONにしてください。
	コネクターやプラグが確実に差し込まれていない。	コネクターや引掛けシーリングプラグが確実に差し込まれているかご確認ください。(→P7)
消灯していたのに勝手に点灯している。	停電があった。	リモコンやアプリで消灯した状態で停電がおきた場合、復旧した際はライトが点灯状態となります。旅行などで長期不在にする場合は、誤点灯を防ぐため壁スイッチをOFFにしてください。
	アプリで設定している自動化、ON/OFFタイマー、生活リズムが実行された。	アプリから自動化設定、ON/OFFタイマー、生活リズムの設定状況をご確認ください。全て削除したい場合は、デバイスを削除し(工場出荷時の状態に戻す)、再登録をおこなってください。
リモコンで照明器具が操作できない。	壁スイッチがOFFになっている。	壁スイッチをONにしてください。
	リモコンの電池が正しくはいっていない。	電池を正しくいれてください。
	リモコンの電池が消耗している。	新しい電池に交換してください。
	本体に向けて操作していない。	リモコンは本体の下面に向けて(近づけて)押ししてください。また本体とリモコンとの間に障害物がないかご確認ください。
光りがちらつく。	(アプリに登録するための)ペアリング状態になっている。	ライトが明暗のグラデーション点滅状態になっていたり、またグラデーション点滅後3分間のペアリング状態のときはリモコンで操作できません。ペアリング状態が終了するまで3分間待っていただくか、壁スイッチでOFF→ONをして再起動してください。
	調光機能が付いた壁スイッチに使用している。	調光器が付いた壁スイッチにはご使用いただけません。ちらつきだけではなく、火災・故障の原因となります。電気工事店に壁スイッチの交換を依頼してください。
デバイスが頻繁にオフラインになる。	Wi-Fi環境が不安定。	<ul style="list-style-type: none"> ●Wi-Fiルーターに設定されている接続可能台数を超えている。Wi-Fiルーターの接続可能台数(2.4GHz帯分)を超えると接続が不安定になります。スマートフォン、テレビ、パソコン、ゲーム機、スマート家電などのWi-Fiに接続している台数が、Wi-Fiルーターの接続可能台数を超えている、もしくは接続可能台数の上限に近づいていないかご確認ください。(※一般家庭用のルーターの場合は2.4GHz帯の接続可能台数が10台未満のものが多いです。) ●Wi-Fiに接続されている家電の台数を減らしていただくか接続が安定するかご確認ください。 ●Wi-Fiルーターから距離が離れすぎている。Wi-Fiルーターとシーリングライトの距離が離れすぎると接続が不安定になりオフラインになることがあります。 ●2.4GHz帯が混雑している。Wi-Fiルーターに5GHz帯に自動切替する機能がついている場合、混雑時に5GHz帯に接続しようとするデバイスがオフラインになります。ルーターに自動切り替えの機能がある場合は、ルーターの管理画面から「5GHz帯のネットワークを無効」や「自動切り替え無効」などの設定をお試しください。 ●一時的なエラーが発生している。デバイスをリセット(工場出荷時の状態に戻す)して、再登録をお試しください。
家ではアプリで操作できるが、外出先から遠隔操作ができない。	デバイスがWi-Fiに接続されていない。	デバイス登録時にWi-Fiの接続に失敗した場合、補助的にBluetoothでデバイスを登録する機能があります。Bluetooth接続の場合は、スマートフォンとデバイスが離れると、デバイスの操作ができません。BluetoothをOFFにするとデバイス操作ができなくなる場合は、アプリからデバイスを削除し、再度Wi-Fiでのデバイス登録をお試しください。
アプリからの操作時に反応が遅いときがある。	Wi-Fi環境が不安定。	ご使用のWi-Fi環境が混雑している場合など、一時的にアプリからの操作ができない、もしくは反応が遅い場合があります。時間をずらしてお試しください。
スマートスピーカーで音声操作ができない。	壁スイッチがOFFになっている。	壁スイッチをONにしてください。
	Edison SmartアプリとAlexaアプリもしくはGoogle Homeアプリが連携されていない。	Alexaアプリ、もしくはGoogle Homeアプリのデバイス一覧に登録したデバイスが表示されているかご確認ください。
スマートスピーカーが認識しづらいデバイス名になっている。	スマートスピーカーが認識しづらいデバイス名になっている。	デバイス名を変更してお試しください。
	デバイスがWi-Fiに接続されていない。	デバイス登録時にWi-Fiの接続に失敗した場合、補助的にBluetoothでデバイスを登録する機能があります。Bluetooth接続の場合は、AlexaやGoogle Homeアプリにデバイスは表示されますが、音声操作はできません。再度Wi-Fiでのデバイス登録をお試しください。

それでも解決できない場合は、壁スイッチを切り、ご購入店舗、またはエジソンスマートカスタマーセンターまでお問い合わせください。→P20